

DESBROZADORA DE MOCHILA

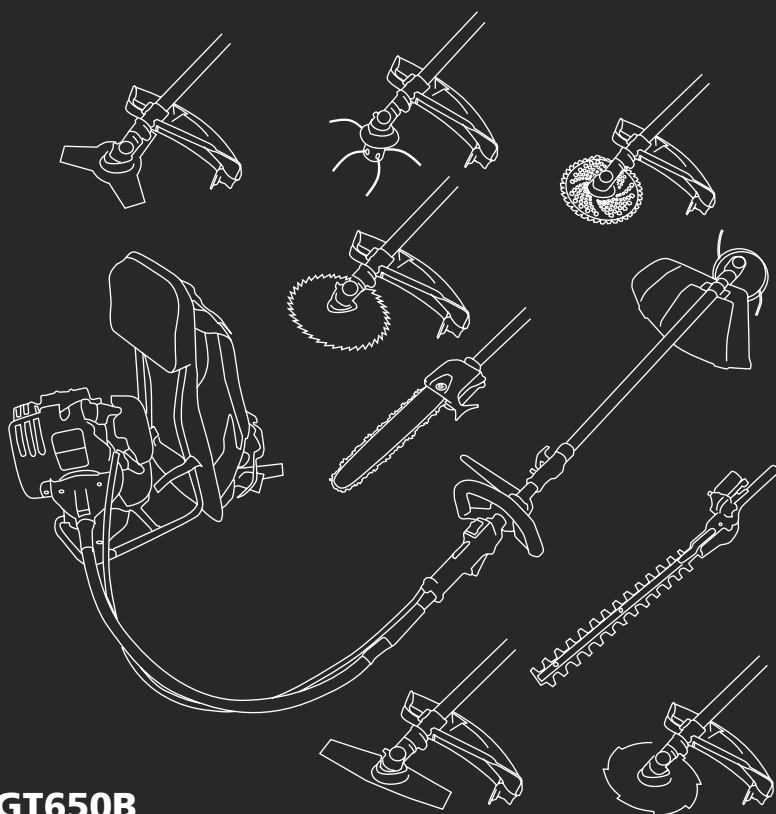

SERIE GGT650B



INDICE

INTRODUZIONE	104
NORME E PRECAUZIONI DI SICUREZZA	104
NORME DI SICUREZZA	105
PRECAUZIONI NELL'USO DELLA MACCHINA	105
PRECAUZIONI DI FUNZIONAMENTO	106
RACCOMANDAZIONI DI SICUREZZA	106
NORME DI SICUREZZA "CONTRACCOLPO"	107
ICONE DI AVVERTENZA	108
DESCRIZIONE DEL PRODOTTO	110
TERMINI DI UTILIZZO	110
DESCRIZIONE DETTAGLIATA	110
CARATTERISTICHE TECNICHE	112
CONTENUTO DELLA CASSA	113
GGT650B	113
MONTAGGIO	114
STRUMENTI	114
MONTAGGIO CAMPANA DELLA FRIZIONE	115
MONTAGGIO TRASMISSIONE FLESSIBILE	115
MONTAGGIO PRESA DELL'ACCELERATORE	116
ACCOPIAMENTO DELLE TRASMISSIONI	116
MONTAGGIO DELLA MANIGLIA DI PRESA	117
INSERIMENTO PROTEZIONE DI PLASTICA	117
INSERIMENTO DELLO ZAINO	118
MONTAGGIO BARRE ACCESSORI GGT650B SERIE	119
MULTIFUNZIONE (4-1/5-1/6-1 /7-1 /8-1 /9-1)	119
SMONTAGGIO BARRE GGT650B	
SERIE MULTIFUNZIONE (4-1/5-1/6-1 /7-1 /8-1 /9-1)	120
INSTALLAZIONE DELLA LAMA DI METALLO	120
INSTALLAZIONE DELLA TESTATA DEL DISCO MULTI FILO	120
INSTALLAZIONE DELLA TESTATA DI NYLON	121
MONTAGGIO DEL POTATORE	121
UTILIZZO DEL PRODOTTO	126
MISCELA DEL CARBURANTE	126
PIENO DEL SERBATOIO DEL CARBURANTE	126
IL MOTORE	127
REGOLAZIONE DEL CARBURATORE	130
SISTEMAZIONE DELLO ZAINO	130
USO DELLA LAMA DI METALLO	131
TESTATA DI NYLON	133

METODO DI TAGLIO	134
POTATORE	135
TAGLIASIEPI	137
MANUTENZIONE	140
MISURE DI SICUREZZA	140
MANUTENZIONE GENERALE	141
CANDELA	143
LAMA	143
SCATOLA DI INGRANAGGI	143
POTATORE	143
TAGLIASIEPI	147
RILEVAMENTO E IDENTIFICAZIONE DI ERRORE	148
CASO 1. ERRORE NELL'ACCENSIONE	148
CASO 2. IL MOTORE SI AVVIA MA SI SPEGNE / È DIFFICILE RIAVVIARLO	148
TRASPORTO	149
TRASPORTO Del TAGLIASIEPI	149
IMMAGAZZINAGGIO	149
IMMAGAZZINAGGIO DURANTE LUNGHI PERIODI	150
SMALTIMENTO / RICICLAGGIO	151
GARANZIA	151

INTRODUZIONE

Grazie per aver scelto questo prodotto GREENCUT. Siamo sicuri che apprezzerà la qualità e le prestazioni di questa macchina, che le faciliterà il suo lavoro per un lungo periodo di tempo.

Ricordi che può contattare il nostro Servizio Tecnico per consultazioni sul montaggio o la manutenzione, risoluzione di problemi e per comprare ricambi e/o accessori.



ATTENZIONE!

Legga attentamente queste istruzioni sull'uso e le avvertenze di sicurezza prima di mettere in moto l'apparecchio. Il mancato rispetto di queste avvertenze può causare come risultato un guasto elettrico, fuoco e/o lesioni. Il produttore non è responsabile degli incidenti e danni causati all'utente, a terzi e agli oggetti, come risultato di ignorare le istruzioni d'uso contenute in questo manuale.



ATTENZIONE!

Utilizzare questo decespugliatore solo per il taglio di erba e piccoli arbusti. Ogni altro uso può essere pericoloso ed è a vostro rischio e pericolo. Non utilizzare questo decespugliatore per altri scopi non adatti. Ad esempio: Non usare il decespugliatore per tagliare tronchi di materiali di legno, plastica, mattoni o altri materiali di legno. L'utilizzo di questo decespugliatore per operazioni diverse da quelle previste può comportare situazioni pericolose.

Questa macchina non è destinata ad un uso professionale.

Conservi questo manuale di istruzioni per un riferimento futuro. Se vende questa macchina in futuro, ricordi di consegnare questo manuale al nuovo proprietario.

NORME E PRECAUZIONI DI SICUREZZA

Le seguenti parole di segnaletica ed i rispettivi significati hanno lo scopo di spiegare i livelli di pericolo relazionati con questo prodotto.

SIMBOLO	SEGNALE	SIGNIFICATO
	ATTENZIONE	Indica una situazione pericolosa in cui bisogna prestare speciale attenzione, per evitare qualsiasi tipo di lesione e/o guasti della macchina.
	NOTA	Indica informazione utile che può agevolare il lavoro.



ATTENZIONE

Legga tutte le avvertenze di sicurezza e le istruzioni. L'inosservanza delle avvertenze e delle istruzioni può causare scariche elettriche, incendi o lesioni gravi.

NORME DI SICUREZZA



ATTENZIONE!

QUESTO STRUMENTO ARTICOLATO NON È PROTETTO CONTRO LE SCARICHE ELETTRICHE!

Se il suo strumento si avvicina o entra in contatto con una linea elettrica, può causare lesioni gravi o addirittura la morte. Mantenere il dispositivo ad almeno 10m dalle linee elettriche o dai rami che sono collegati alle linee elettriche.

L'attrezzo articolato può causare lesioni gravi se non si utilizza correttamente, se si abusa o se si usa in modo scorretto. Per ridurre il rischio di lesioni, deve mantenere sempre il controllo della macchina e seguire tutte le norme di sicurezza durante il suo uso. Non permetta mai che una persona senza esperienza utilizzi questa macchina!



NOTA

Consulti il manuale di istruzioni per la manutenzione specifica e l'informazione di sicurezza relativa al suo dispositivo di ampie portata.

PRECAUZIONI NELL'USO DELLA MACCHINA

- Legga e segua questo manuale e si assicuri che lo facciano anche tutte le persone che utilizzino questo dispositivo. Contrariamente, potrebbero causarsi lesioni personali gravi o guasti nella macchina. Conservi il manuale per consultazioni future.
- Utilizzi sempre un casco per ridurre il pericolo di lesioni quando sta utilizzando questa macchina. Inoltre, protegga sempre i suoi occhi e le orecchie. Raccomandiamo utilizzare una maschera facciale protettiva per una protezione addizionale della faccia e degli occhi.
- Utilizzi guanti di lavoro antiscivolo e resistenti per migliorare la presa. Utilizzi scarpe spesse con suola antiscivolo in modo tale che i piedi si mantengano fermi al suolo. Si raccomanda utilizzare scarponi di sicurezza con punte d'acciaio. Utilizzi indumenti adeguati che allo stesso tempo permettano libertà di movimento.
- Non utilizzi mai questo dispositivo o qualsiasi altro attrezzo elettrico se è stanco, malato o se si trova sotto l'effetto dell'alcool, droghe, medicinali o qualsiasi sostanza che può influire sulle sue capacità o criterio.
- Si assicuri che non ci sia nessuno in un perimetro di 15m da dove sta utilizzando il dispositivo per ridurre il rischio di lesione causata da elementi che possano uscire sparati.
- Non tagli mai rami sopra la sua testa. I rami tagliati possono colpirla e causare una grave lesione.

PRECAUZIONI DI FUNZIONAMENTO



ATTENZIONE!

- Non permetta mai che una persona senza esperienza o senza una precedente formazione utilizzi questa macchina.
- Si assicuri sempre che l'accessorio di taglio sia installato correttamente e regolato saldamente prima di usarlo.
- Non utilizzi mai un tagliatore spaccato o una lama piegata: li sostituisca o li ripari prima di usarlo.
- Prima di mettere il motore in marcia, si assicuri che nell'attrezzo di taglio non ci siano oggetti estranei.
- Se ha colpito un oggetto estraneo inaspettato o se l'apparato si è impigliato con alcun oggetto, spenga sempre il motore immediatamente e verifichi che non si sia causato nessun danno. Non continui a lavorare con l'attrezzo rotto o danneggiato.
- Quando tagli un ramo in tensione, faccia attenzione con il contraccolpo.
- Spenga immediatamente la macchina se all'improvviso inizi a vibrare o a dare scosse. Verifichi che ci siano tutti i pezzi, che non siano rotti e che siano ben regolati.
- Non fumi mai o accenda un fuoco al lato del dispositivo. Lo mantenga lontano da qualsiasi fuoco dal calore eccessivo. Il carburante del motore è molto infiammabile e il fuoco può provocare seri danni personali o all'apparato.
- Non utilizzi mai questo dispositivo o qualsiasi altro attrezzo elettrico se è stanco, malato o se si trova sotto l'effetto dell'alcool, droghe, medicinali o qualsiasi sostanza che può influire sulle sue capacità o criterio.
- Non lavori con lo strumento articolato senza il silenziatore.
- Si assicuri sempre di utilizzare lo strumento in luoghi ben ventilati. I gas del tubo di scappamento del motore possono provocare lesioni gravi o addirittura la morte. Non metta in marcia il motore in uno spazio chiuso!
- Si assicuri che ci siano tutti i fissatori e che nessuno sia allentato. Verifichi anche che il bottone di arresto e i controlli dell'accelerazione funzionino correttamente.
- Se un dente della lama si blocca, spenga immediatamente il motore. Tolga il ramo bloccato e liberi il dente.
- Si assicuri che le lame siano ben regolate prima di mettere in marcia la macchina (vedere i procedimenti di regolazione del dispositivo di taglio). Non provi mai a regolare il dispositivo di taglio con il motore in marcia!
- Si assicuri che non ci siano fuoriuscite di carburante provenienti dal dispositivo di carburante, il tappo del serbatoio, il condotto del carburante, carburatore o di qualsiasi altra parte nella quale si possa produrre una fuoriuscita. Ripari la macchina se c'è una fuga e si assicuri che non si ripresenti.

RACCOMANDAZIONI DI SICUREZZA

- Utilizzi sempre un casco per ridurre il pericolo di lesioni alla testa quando sta utilizzando il dispositivo.
- Se porta i capelli lunghi, si assicuri di tenerli raccolti al di sopra della spalla.
- Utilizzi guanti di lavoro antiscivolo e resistenti per migliorare la presa della maniglia del tagliaiepi.

- Utilizzi indumenti adeguati che permettano allo stesso tempo la libertà di movimento. Non indossi mai pantaloni corti.
- Tenga i piedi sempre fermi fortemente fissati al suolo - mantenga sempre l'equilibrio.
- Protegga sempre i suoi occhi e le sue orecchie. Raccomandiamo anche l'uso di una maschera facciale protettiva addizionale della faccia e degli occhi.
- Impugni il dispositivo fermamente con entrambe le mani.
- Utilizzi scarpe forti con suola antiscivolo in modo tale che i piedi si mantengano saldi al suolo. Si raccomanda utilizzare scarponi di sicurezza con punte d'acciaio.
- Si assicuri che non ci sia nessuno nel perimetro di 15 m da dove sta utilizzando il taglia siepi per ridurre il pericolo di taglio provocato dal movimento della lama o di lesione causata per elementi che possano uscire sparati.

NORME DI SICUREZZA "CONTRACCOLPO"

Quando la lama entra in contatto con un oggetto solido nella zona di lavoro, si produce una reazione pericolosa chiamata "contraccolpo". Come conseguenza, l'operaio può perdere il controllo della macchina, ciò potrebbe provocargli lesioni gravi o mortali.

Evitare il "contraccolpo". Tenga in considerazione le seguenti misure di sicurezza.

1. Prima di iniziare a lavorare, pulisca la zona e tolga l'erba che si trovi nelle prossimità degli ostacoli.
2. Quando utilizza il decespugliatore, l'afferra solo per l'asse.
3. Quando utilizza il decespugliatore, non distolga lo sguardo. In caso necessario, collochi l'acceleratore in posizione del minimo.
4. Quando utilizza la falciatrice, non la avvicini ai suoi piedi né la metta al di sopra della sua vita.

ICONE DI AVVERTENZA

Le icone sulle etichette di avvertenza presenti in questa macchina e/o nel manuale suggeriscono informazioni necessarie per l'utilizzo sicuro di questa macchina.



Attenzione e avviso.

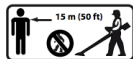

Non lasciate che le persone entrino nell'area di lavoro. Quest'area sarà di un diametro di 15 m. dal punto in cui si sta lavorando.



Utilizzare stivali protettivi antiscivolo con protezione in acciaio.



Utilizzare guanti di sicurezza appropriati.



È necessario utilizzare protezione degli occhi e acustici in ogni momento.



È necessario leggere attentamente il presente manuale prima di utilizzare la macchina.



Attenzione: Non toccare la lama di taglio.



Attenzione! Pericolo: L'organo di taglio può proiettare oggetti duri.



Attenzione: Superficie calda.



Non fumare o portare una fiamma vicino al carburante o la macchina.



Senso di rotazione.



Attenzione!: Il carburante utilizzato per la macchina è altamente infiammabile.



Attenzione!: Non rifornire di carburante in ambienti chiusi o poco ventilati.

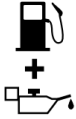

Serbatoio del carburante. Situato nel tappo del serbatoio del carburante.
MISCELA DI OLIO A 2 TEMPI E BENZINA.

Posizioni dell'aria:



Aperto = Posizione normale di funzionamento. Situato nel tappo del filtro.



Posizione di partenza per la macchina a freddo. Situato sul coperchio del filtro dell'aria.

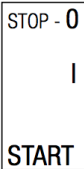

Le posizioni del interruttore di accensione situato sul manico destro della macchina:

"0" = Off (la macchina non funziona)

"I" = On (La macchina è pronta per funzionare).

Posizione di impostazione dell'acceleratore.

DESCRIZIONE DEL PRODOTTO

TERMINI DI UTILIZZO

Utilizzare questo decespugliatore solo per il taglio di erba e piccoli arbusti. Ogni altro uso può essere pericoloso ed è a vostro rischio e pericolo. Non utilizzare questo decespugliatore per altri scopi non adeguati.

DESCRIZIONE DETTAGLIATA



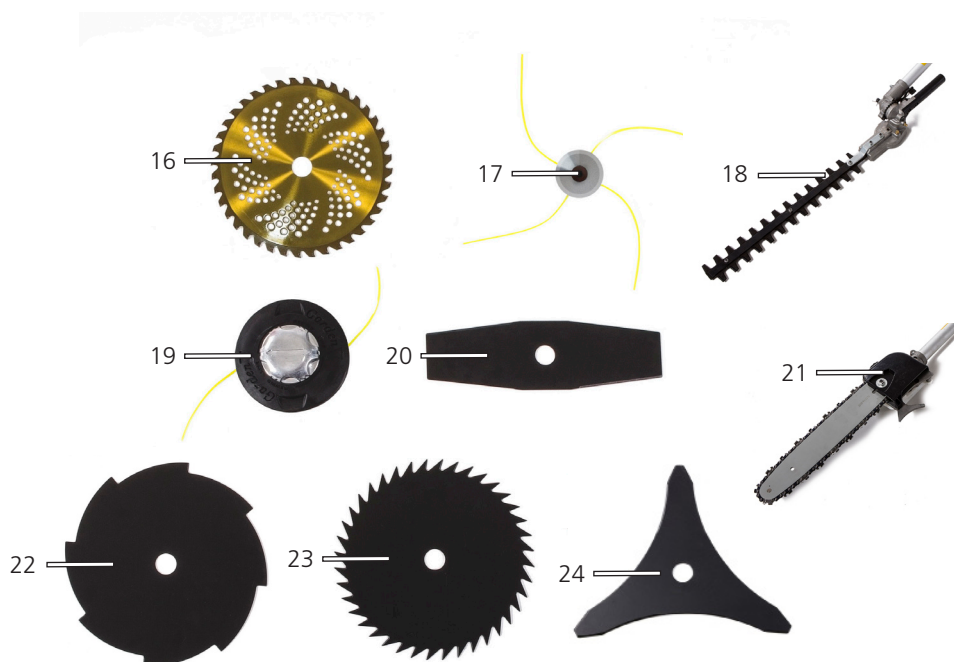

- | | |
|--|-------------------------------|
| 1. Tappo del filtro dell'aria | 13. Cavo dell'acceleratore |
| 2. Leva dello strozzatore | 14. Struttura |
| 3. Serbatoio del carburante | 15. Ammortizzatore posteriore |
| 4. Leva di avviamento | 16. Disco Widia a 40 punte |
| 5. Maniglia di stringimento** | 17. Testina multifilo |
| 6. Testata | 18. Tagliasiepi |
| 7. Protezione per lo strumento di taglio | 19. Bobina di nylon |
| 8. Maniglia ricurva | 20. Disco a 2 punte |
| 9. Asse del tubo | 21. Potatore |
| 10. Asse flessibile | 22. Disco a 8 punte |
| 11. Innesco dell'acceleratore | 23. Disco a 40 punte |
| 12. Bottone di spegnimento | 24. Disco a 3 punte |

** Solo sui modelli GGT650B 4-1;
5-1; 6-1; 7-1; 8-1; 9-1

CARATTERISTICHE TECNICHE

Peso a secco (senza barra/senza accessori)	7Kg (peso massimo 14Kg)
Tipo di motore	2 tempi, refrigerato con aria, cilindro verticale
Diametro del tubo e dello spessore	26mm/2mm
Cilindrata	65cc
Velocità del motore al minimo	3000rpm
Velocità massima del motore	10.000rpm
Potenza massima	4,9cv/3,65Kw
Proporzione benzina/olio per motore da due tempi	25:1
Capacità del serbatoio di benzina	1000ml
Tipo di carburatore	Tipo diaframma
Avviamento	Magnete volante (sistema CDI)
Candela	BM6A
Filtro dell'aria	Semi-umido, installazione/disinstallazione rapida
Metodo d'avviamento	Avviamento reversibile
Sistema di refrigerazione	Aria forzata
Trasmissione	Trasmissione flessibile di acciaio nel quadrato di 7mm sul motore e la barra di unione. Barra di alluminio di Ø26mm e trasmissione su asta di acciaio di Ø8mm nel quadrato di unione e 9 striature sulla testata e sull'accessorio.
Presca	Asse rigido
Livello di pressione sonora *	102 dB
Livello di potenza sonora *	110 dB
Livello di vibrazione *	2.32/2.78 m/s ² ---> In attesa (Anteriore/posteriore) 3.64/3.89 m/s ² ---> In marcia (Anteriore/posteriore)

* Secondo la normativa ISO 11680-1

NOTA: GREENCUT SI RISERVA IL DIRITTO A MODIFICARE LE SPECIFICHE DELL'APPARATO SENZA NESSUN PREAVVISO.

CONTENUTO DELLA CASSA

GGT650B

1. Tagliaerba multifunzione a zaino
2. Accessori (consultare la tavola inferiore)
3. Gambali di protezione
4. Protezione uditiva
5. Guanti di protezione
6. Recipiente di miscelazione
7. Occhiali di protezione
8. Chiave 8/10
9. Chiave della candela
10. Chiave allen 4mm/5mm
11. Cacciavite
12. Manuale dell'utente



12

2

Modello/ Accessorio	Potatore	Tagliasiepi	Bobina di nylon	Multi filo	Disco 2 punte	Disco 3 punte	Disco 8 punte	Disco 40 punte	Disco widia 40 punte
GGT650B			X			X			
GGT650B 4-1	X	X	X			X			
GGT650B 5-1	X	X	X	X		X			
GGT650B 6-1	X	X	X	X	X	X			
GGT650B 7-1	X	X	X	X	X	X	X		
GGT650B 8-1	X	X	X	X	X	X	X	X	
GGT650B 9-1	X	X	X	X	X	X	X	X	X

- Estragga con attenzione il prodotto e gli accessori dalla cassa. Si assicuri che ci siano tutti gli articoli elencati nella lista precedente.
- Ispezioni con attenzione il prodotto per assicurarsi che non si sia danneggiato o rotto durante il trasporto.
- Non gettare il materiale di imballaggio fino a che abbia ispezionato con attenzione il prodotto e sia soddisfatto di esso.



ATTENZIONE

Se manca qualche pezzo o è danneggiato, si ponga in contatto con il servizio tecnico GREENCUT. Non utilizzi questo prodotto senza aver prima sostituito il pezzo. Utilizzare questo prodotto con parti danneggiate o mancanti potrebbe causare lesioni serie all'operatore.

MONTAGGIO

STRUMENTI



- | | |
|-----------------------------|---------------------|
| 1. Chiave della candela | 6. 4x viti M5x35mm |
| 2. Chiave 8 e 10mm | 7. 4x dadi M5 |
| 3. 2x chiave allen 4 e 5 mm | 8. 2x viti 1,5x10mm |
| 4. 2x viti M5x16mm | 9. Lama |
| 5. 4x viti M6x20mm | |

MONTAGGIO CAMPANA DELLA FRIZIONE

1. Collochi la campana della frizione al suo posto e assembli la stessa con le viti di M6x35mm corrispondenti.
2. Fare pressione e stringere le viti in diagonale per una corretta regolazione e montaggio.



MONTAGGIO TRASMISSIONE FLESSIBILE

1. Sollevare l'asse della trasmissione flessibile circa 20mm.
2. Montare l'asse all'interno della campana della frizione.
3. Faccia pressione sulla custodia della trasmissione flessibile fino a introdurla interamente nella campana. Allinei il buco con il perno di sicurezza e si assicuri che sia alloggiato nella sua posizione di bloccaggio.



MONTAGGIO PRESA DELL'ACCELERATORE

1. Individui l'unione delle trasmissioni e rimuova la stessa dalla barra di alluminio.
2. Introduca la barra di alluminio dentro alla presa e stringa le viti dopo aver trovato la posizione desiderata.
3. Monti nuovamente il pezzo di unione delle trasmissioni.

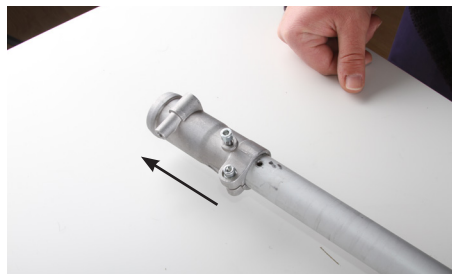

4.

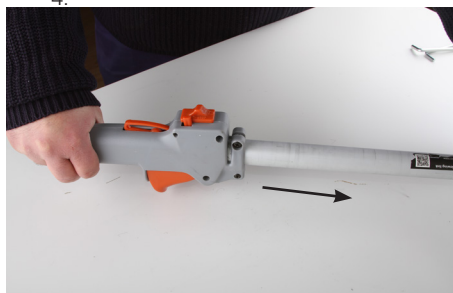

ACCOPIAMENTO DELLE TRASMISSIONI

1. Allinei entrambe le trasmissioni, verificando che la posizione degli assi interni permetta l'accoppiamento tra i due.
2. Introduca la trasmissione flessibile nell'unione e stringa la vite che fa da perno per evitare che si stacchino.



MONTAGGIO DELLA MANIGLIA DI PRESA

1. Utilizzi le 4 viti M5x35mm e i dadi M5. Collochi prima i dadi sulla parte inferiore della maniglia.
2. Unisca le parti della maniglia in coincidenza della gomma antivibrazione e stringa le viti fino ad ottenere uno stringimento sufficiente.



INSERIMENTO PROTEZIONE DI PLASTICA

1. Metta la lama sulla protezione
2. Stringa la lama con le viti 1,5mmx10mm.
3. Metta la protezione sul morsetto e lo fissi con le viti M5x16mm.



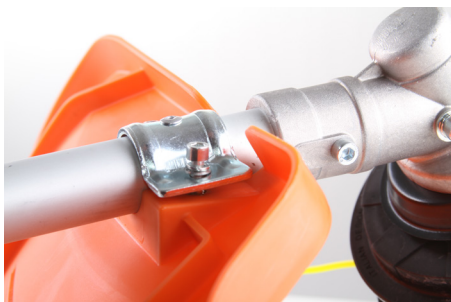

INSERIMENTO DELLO ZAINO

1. Metta il telaio metallico all'interno della custodia, giusto dietro la tasca di cortesia, e introduca il telaio tirando verso il basso.
2. Assicuri il fissaggio con le cinghie regolabili e il velcro.



MONTAGGIO BARRE ACCESSORI GGT650B SERIE MULTIFUNZIONE (4-1/5-1/6-1 /7-1 /8-1 /9-1)

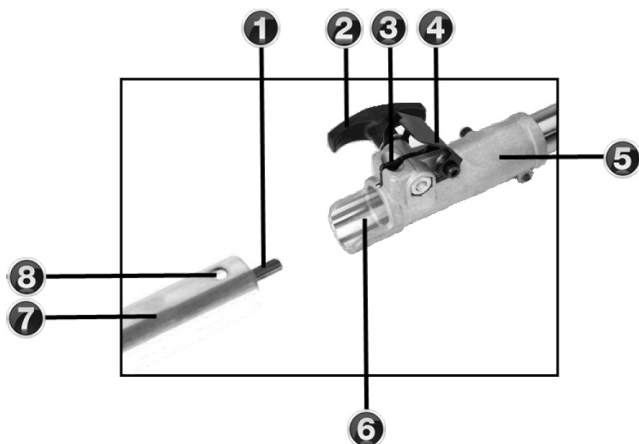

- | | |
|-------------------------------|--|
| 1. Asta di trasmissione | 5. Collegamento della barra |
| 2. Maniglia di stringimento | 6. Guida della scanalatura |
| 3. Serratura di sicurezza | 7. Barra di alluminio |
| 4. Protezione della serratura | 8. Buco di inserimento della serratura |

1. Collochi la barra corrispondente allo strumento (7), correttamente allineata all'accoppiamento (5) di unione. È importante che entrambi gli estremi siano puliti da impurezze.
2. Introduca la barra dello strumento nell'unione (7), facendo coincidere in buco della scanalatura (8).
3. Stringa la protezione della serratura (4) e giri la barra dello strumento (7) fino a che rimanga bloccata.
4. Stringa la maniglia (4) fino ad ottenere il fissaggio corretto.





SMONTAGGIO BARRE GGT650B SERIE MULTIFUNZIONE (4-1/5-1/6-1 /7-1 /8-1 /9-1)

1. Collochi la macchina su di una superficie pulita e piana, quindi allenti la maniglia (4).
2. Prema sulla serratura di sicurezza (3) e allo stesso tempo tiri la barra dello strumento (7).

INSTALLAZIONE DELLA LAMA DI METALLO

1. Collocare il supporto interno nell'albero della scatola di ingranaggi e farlo girare per fissarlo con l'ausilio della chiave a forma di L, acclusa.
2. Collocare la lama nel supporto interno della cassa di ingranaggi di legno che si corrisponda all'orifizio della lama con l'incastro del supporto interno.
3. Collocare il supporto esterno nell'albero della scatola di ingranaggi con l'orifizio orientato verso la lama.
4. Collocare la copertura del perno e il supporto esterno e tendere con il perno (vite sinistra) con la guarnizione della molla e la molla.

- (1) Guarnizione dello stringimento inferiore (4) Vaschetta di protezione filettatura
 (2) Disco (5) Dado
 (3) Guarnizione dello stringimento superiore

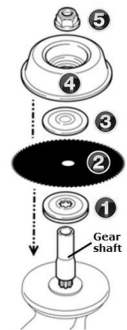

INSTALLAZIONE DELLA TESTATA DEL DISCO MULTI FILO

1. Collocare il supporto interno nell'albero della cassa di ingranaggi e farlo girare per fissarlo con l'ausilio della chiave a forma di L, acclusa.
2. Collocare la lama nel supporto interno nella scatola di ingranaggi in modo che si corrisponda all'orifizio del disco multi filo con l'incastro del supporto interno.
3. Collocare il supporto esterno nell'albero della scatola di ingranaggi con l'orifizio orientato verso la lama.
4. Collocare la copertura del perno sul supporto esterno e tendere con il perno (vite sinistra) con la guarnizione della molla e la molla.

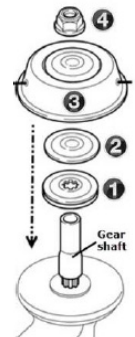

- | | |
|--|----------------------|
| (1) Guarnizione dello stringimento inferiore | (4) Dado |
| (2) Guarnizione dello stringimento superiore | (5) Disco multi filo |
| (3) Vaschetta di protezione filettatura | |



(5)

**NOTA**

Si assicuri di non perdere nessun perno né guarnizione per poter installare la testata.

INSTALLAZIONE DELLA TESTATA DI NYLON

1. Collocare correttamente il supporto interno e il supporto esterno nell'albero della scatola di ingranaggi.
2. Avvitare il perno che si acclude (M8 sinistro) nell'albero della scatola di ingranaggi e tenderlo con la chiave inglese.
3. Avvitare il filo di nylon nel perno fissando il supporto interno con l'asta a forma di L regolandola manualmente.

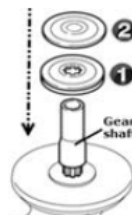

(3) Bobina in nylon



(3)

- (1) Guarnizione dello stringimento inferiore
(2) Guarnizione dello stringimento superiore

MONTAGGIO DEL POTATORE

Prima di montare l'attrezzatura, si assicuri di avere tutti i componenti necessari. Controlli con attenzione tutti i componenti nel caso fossero danneggiati.

**NOTA**

I termini "mano sinistra" e "MS"; "destra", "mano destra", "MD"; "avanti", "dietro" si riferiscono sempre alle direzioni dalla prospettiva della persona che maneggia il potatore.

**ATTENZIONE!**

Non realizzi modifiche o alterazioni non autorizzate a questa macchina o ai suoi componenti.

INSTALLAZIONE DELLA CATENA



ATTENZIONE!

Non provi ad installare, cambiare o regolare la catena mentre il motore è in marcia.



ATTENZIONE!

La catena è molto affilata. Utilizzi guanti di protezione quando la sostiene.



NOTA

Per una maggiore durabilità della catena, lasci le asole della catena nuova o di ricambio, sommerse in olio durante tutta la notte prima di installarle.

1. Con l'estremo piccolo della chiave della candela, sviti il dado della copertura del pignone (per toglierla, giri in senso antiorario) e toglia la copertura del pignone.



ATTENZIONE!

Un errore nell'allineamento della lama o nel perno di tensione della catena può causare gravi danni alla copertura del pignone, alla lama, al perno di tensione della catena e alla testata.

2. Metta la lama sopra il perno di regolazione della lama, situato nella testata. Allinei il perno di tensione della catena con l'orifizio della lama.

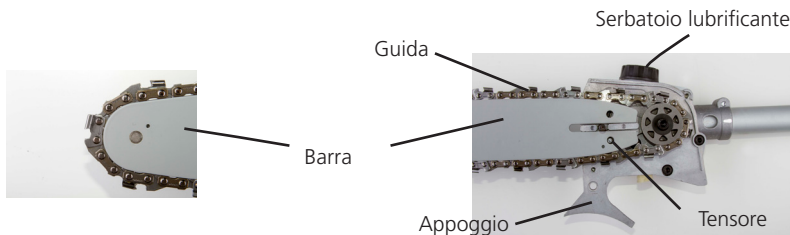

3. Collochi le asole della catena sopra gli anelli di trasmissione, dentro della fessura della barra guida. Allinei la catena sopra il pignone. Si assicuri che le lame siano orientate come si mostra nell'immagine precedente. Se è difficile installare la catena o se è troppo tesa, legga la sezione "Regolazione della catena".



ATTENZIONE!

Non maneggi mai il potatore senza la copertura del pignone.

4. Collochi la copertura del pignone sopra il perno della lama. Prema con le dita per adattare il bullone della copertura del pignone.
5. Legga il paragrafo seguente per i procedimenti di regolazione della catena.

REGOLAZIONE DELLA CATENA



ATTENZIONE!

Non provi mai ad installare, cambiare o regolare la catena con il motore acceso.



ATTENZIONE!

La catena è molto affilata. Utilizzi guanti per proteggere le mani quando la maneggi.



ATTENZIONE!

Una catena non fissata può saltare dalla lama e causare danni alla stessa e agli elementi associati.

Si assicuri sempre che la catena sia regolata correttamente: lo controlli frequentemente se è nuova.



NOTA

È imprescindibile regolare la catena per assicurare un rendimento massimo, una lunga durabilità della catena e la sicurezza dell'utente. Controlli sempre la tensione della catena prima di iniziare ad utilizzare il potatore.

1. Colloch il potatore su di una superficie pulita e piana. (Per ricalibrarla mentre si usa, spenga il motore e lasci che la catena e la lama si raffreddino).

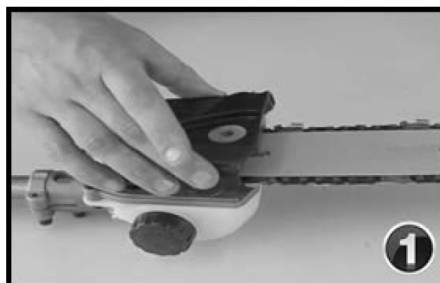

2. Sviti il dado della copertura del pignone con la chiave della candela.
3. Alzi la punta della lama mentre fa girare la vite che tende la catena.
 - Tenda la catena in senso orario.
 - Allenti la catena in senso antiorario.
4. Trascini a mano la catena sopra la lama più volte dal motore fino all'estremo della lama. La catena deve essere stretta ma si deve muovere con facilità.
5. Stringa il dado della copertura del pignone in modo sicuro togliendo la punta della lama.

6. Controlli la catena per stringerla correttamente (con più frequenza se la catena è nuova). La catena deve essere stretta ma si deve muovere con facilità.



LUBRIFICAZIONE DELLA CATENA



ATTENZIONE!

Non riempi mai il serbatoio del lubrificante né stringa l'ingrassatore con il motore in marcia.



NOTA

La vita della catena e della lama varia secondo la quantità del lubrificante. L'uso di un buon lubrificante assicura una durata maggiore. Se lavora in un ambiente freddo, mescoli il lubrificante della lama e della catena con una parte equivalente di solvente.

RIFORNIMENTO DEL SERBATOIO DELL'OLIO

Il serbatoio dell'olio ha una capacità sufficiente per effettuare circa 40 minuti di potatura (quando è regolato per circolare al livello minimo).

1. Metta il potatore su di una superficie pulita e piana con il tappo del serbatoio dell'olio orientato verso l'alto. Pulisca qualsiasi resto che si trovi nel tappo del serbatoio e intorno al collo dello stesso.
2. Tolga il tappo del serbatoio dell'olio e riempi il serbatoio con olio per lama e catena; dopo, lo chiuda.
3. Pulisca i residui d'olio dell'apparato prima di rimettere in marcia il potatore.

REGOLAZIONE DELLA FLUIDITÀ DELL'OLIO



ATTENZIONE!

Un aumento del livello di fluidità del lubrificante della lama, accelererà il suo consumo, ciò comporterà maggiori revisioni del serbatoio dell'olio. Per assicurare una lubrificazione sufficiente, si deve controllare il livello dell'olio frequentemente.

La barra guida e la catena si lubrificano in modo automatico con una pompa che funziona ogni volta che la catena ruota. La pompa viene regolata direttamente dalla fabbrica per garantire un livello medio di fluidità, ma si può regolare come convenga al momento.

Quando tagli legno duro o con molte incrostazioni, è consigliabile un aumento temporale del flusso dell'olio.

Regoli la pompa secondo il modo seguente:

1. Fermi il motore e si assicuri che il bottone di arresto sia sulla posizione STOP.
2. Appoggi l'apparato su di un lato in modo che il serbatoio dell'olio sia orientato verso l'alto.



ATTENZIONE!

La vite che regola la fluidità dell'olio si deve premere leggermente per farla girare. Contrariamente, potrebbe danneggiare la vite e la pompa.

3. Con l'ausilio di un cacciavite, prema la vite che regola la fluidità del lubrificante e lo giri nella direzione desiderata (ci sono 3 modifiche di aumento):
 - In senso orario: abbassa la lubrificazione.
 - In senso antiorario: aumenta la lubrificazione.

UTILIZZO DEL PRODOTTO

MISCELA DEL CARBURANTE



ATTENZIONE!

Questo motore funziona con una miscela 25:1, composta da benzina senza piombo e olio per miscela da 2 tempi.

Gli oli comuni e alcuni oli per motori fuoribordo, possono non essere disegnati per utilizzarsi in processi delicati di motori da 2 tempi di aria refrigerata e non si deve mai usare in un motore.

- Utilizzi solo carburante pulito, nuovo e senza piombo con un indice di ottano di 95.
- Mischi tutti i carburanti con olio da motore da 2 tempi con una miscela di benzina/olio 25:1.



NOTA

Mischi solo il carburante di cui ha bisogno. Non conservi il carburante per più di 30 giorni.

PIENO DEL SERBATOIO DEL CARBURANTE



ATTENZIONE!

- Riduca sempre al minimo il pericolo di fuoco quando manipola carburante.
 - Lasci che la macchina si raffreddi sempre prima di fare rifornimento.
 - Pulisca il carburante versato e tenga la macchina lontana almeno 3 metri dal punto di rifornimento prima di avviarla nuovamente.
 - Non fumi o accenda fuoco vicino alla macchina o al carburante.
 - Non collochi mai materiale infiammabile vicino al silenziatore del motore.
 - Non accenda mai il motore se il silenziatore o il parascintille non sono installati correttamente o non funzionino adeguatamente.
 - Non metta mai in moto l'apparato se i componenti del sistema di combustione sono danneggiati o sgocciolano.
1. Metta la macchina su di una superficie piana.
 2. Pulisca la sporcizia o qualsiasi impurezza che si trovi nel tappo del serbatoio del carburante.
 3. Tolga il tappo del serbatoio di carburante e riempia il serbatoio con la miscela di carburante pulita e fresca.
 4. Collochi nuovamente il tappo e stringa con decisione.
 5. Pulisca le tracce di carburante dalla testata prima di mettere di nuovo in moto la macchina.

IL MOTORE

POSIZIONE DI CONTROLLO (MOTORE A FREDDO)

- Regoli l'innesco dell'acceleratore alla velocità minima:
 - Prema e sostenga la leva di rilascio dell'acceleratore.
 - Prema e mantenga l'innesco dell'acceleratore.
 - Prema il bloccaggio dell'acceleratore.
 - Mentre schiacci il bottone di bloccaggio dell'acceleratore, rilasci l'innesco dell'acceleratore e la leva di rilascio dell'acceleratore.
 - Lasci il bloccaggio dell'acceleratore.

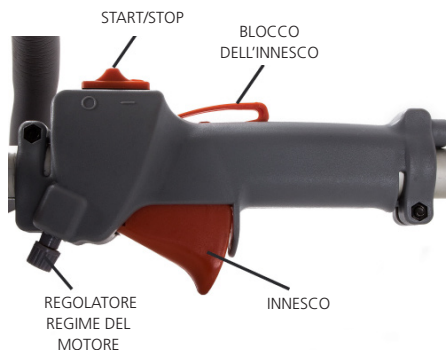

NOTA

L'avviamento del motore si controlla mediante un commutatore di due posizioni (START-STOP) installato nella parte centrale dell'acceleratore, normalmente etichettato come "I" per (INIZIO) e "O" per (ARRESTO).

- Sposti il bottone di avviamento sulla posizione "I" (Inizio).
- Accenda il motore premendo quattro o cinque volte la pompa di adescamento del carburatore. Dovrebbe vedere carburante dentro la pompa di adescamento.



- Strozzi il motore alzando la leva dello starter e ponendola in posizione di "chiuso".

POSIZIONI DI CONTROLLO (MOTORE CALDO)

1. Stringa l'innesco dell'acceleratore alla velocità del minimo (veda il passo precedente).
2. Rilasci il bottone di avviamento nella posizione "I" (Inizio).
3. Muova la leva dello strozzatore verso la posizione "aperto".

AVVIO DEL MOTORE



ATTENZIONE!

Quando avvia il motore, si assicuri che l'elemento di taglio non sia nelle prossimità di ad altre persone, animali o oggetti. Questo dispositivo tagliente può mettersi in funzione durante la messa in moto.



ATTENZIONE!

Non utilizzi mai la macchina se l'attrezzo di taglio non è installato!

1. Colloqui l'attrezzo stabilmente a terra, assicurandosi che sia stabile e che lo strumento di taglio non sia nelle prossimità di nessuna persona o oggetto. Rilasci l'impugnatura del tubo esterno con la sua mano sinistra e afferri la corda dell'avviamento con la sua mano destra.



ATTENZIONE!

Il motorino di avviamento di rinculo si può danneggiare se eccede nel suo utilizzo.

- Ingranare sempre il motorino di avviamento prima di provare ad avviare il motore.
- Non tiri mai il motorino di avviamento fino al suo limite.
- Riavvolga sempre la corda di avviamento lentamente.

2. Tiri la corda di avviamento lentamente fino a che noti che il motore si ingrani.
3. Tiri la corda di avviamento velocemente per avviare il motore.

QUANDO IL MOTORE SI AVVIA

Apra lo strozzatore abbassando la leva.



ATTENZIONE!

Lo strumento di taglio si ingranerà e girerà quando il motore accelera.

Se il motore non continua a funzionare, ripeta i procedimenti di avviamento (per motore freddo o caldo).

Quando il motore si mette in marcia, pulisca l'eccesso di carburante del serbatoio di carburante accelerando il motore più volte con l'innesco dell'acceleratore (l'uso dell'innesco disattiva automaticamente la velocità del minimo).

SE IL MOTORE NON SI AVVIA

Ripeta i procedimenti di inizio appropriati per il motore "caldo" o "freddo". Se anche così, e dopo vari tentativi, il motore non si mette in moto, probabilmente è ingolfato. Segua il procedimento seguente:

AVVIO DI UN MOTORE INGOLFATO

1. Scolleghi il cavo delle candele e utilizzi la chiave delle candele per togliere la candela (in senso antiorario).

Se la candela è sporca o imbevuta di carburante, la pulisca o la cambi.

2. Apre lo strozzatore e stringa saldamente l'innesco dell'acceleratore con la sua mano sinistra. Tiri velocemente la corda di avviamento con la sua mano destra per pulire l'eccesso di carburante dalla camera di combustione.



ATTENZIONE!

La installazione incorretta della candela può gravemente danneggiare il motore.

3. Collochi nuovamente la candela e la avviti con decisione. Se dispone di una chiave dinamometrica, giri la candela fino 16.7-18.6 Nm.
4. Ripeta il procedimento di inizio per "motore" caldo.
5. Se il motore non si mette in moto, consulti il diagramma di localizzazione e risoluzione dei problemi che si trova alla fine di questo manuale.

ARRESTO DEL MOTORE



ATTENZIONE!

Lo strumento di taglio può continuare a girare quando viene spento il motore.

1. Raffreddi il motore lasciandolo girare al minimo durante 2 o 3 minuti.
2. Sposti il bottone di avviamento sulla posizione Stop o 0.

REGOLAZIONE DEL CARBURATORE



ATTENZIONE!

Lo strumento di taglio non deve mai girare con il motore al minimo.

Al rilasciare l'innesco dell'acceleratore, il motore deve tornare al minimo. La velocità del minimo si può regolare e deve essere sufficientemente bassa per permettere che la frizione scolleghi la catena al rilasciare l'innesco dell'acceleratore.

VERIFICA E CONTROLLO DEL MINIMO

1. Faccia ruotare il motore al minimo durante 2 o 3 minuti o fino a che il motore si riscaldi.
2. Se lo strumento di taglio gira quando il motore è al minimo, riduca la velocità facendo girare la vite di regolazione in senso antiorario. Vedere immagine 32.



NOTA

Se dispone di un tachimetro, lo utilizzi per regolare il minimo. La velocità standard del minimo è di: 3000+/- 200rpm.

3. Se il motore è ingolfato e non funziona, aumenti la velocità del minimo facendo girare la vite di regolazione in senso antiorario.



NOTA

Non si può modificare la miscela nel carburatore.

SISTEMAZIONE DELLO ZAINO

1. Avvii il motore e lasci che si riscaldi.
2. Al reggere la maniglia anteriore con la mano destra, collochi l'unità sulla sua spalla sinistra.
3. Dopo aver passato la maniglia anteriore sul braccio sinistro, mettere la cinghia a destra sulla spalla.
4. Regoli la lunghezza della cinghia della spalla come le risulti più comoda.
5. Colleghi la cinghia della vita con la cinghia frontale del mezzo.
6. Regoli la lunghezza della cinghia nella posizione a lei più comoda.



USO DELLA LAMA DI METALLO

- Tagli sempre da destra a sinistra.
- La lama taglierà meglio se è ad una distanza di 1/3 dal bordo. Utilizzi questa area per tagliare arbusti e cespugli. Per tagliare erba verde può avvicinarsi fino a della punta della lama.
- Regoli la velocità del motore secondo l'oggetto da tagliare. Tagli l'erba verde ad una velocità media e i cespugli e gli arbusti ad una velocità maggiore.

- (1) Per rami ed alberi
- (2) Per erba e cespugli
- (3) Direzione di taglio
- (4) Direzione di rotazione



NOTA

Con una velocità bassa c'è maggior possibilità che l'erba o i rametti o le erbacce si blocchino nella lama e che l'asse e la frizione si consumino più velocemente.

1. Controlli il perno di fissaggio della lama e si assicuri che non sia danneggiato né logorato.
2. Si assicuri che la lama e il supporto siano ben fissati, in accordo alle indicazioni e che la lama giri liberamente (senza rumori).

ATTENZIONE



Le parti girevoli fissate scorrettamente possono causare seri incidenti all'operatore. Si assicuri che la lama non sia piegata, storta, con crepe, rotta o danneggiata. Se individua qualche problema della lama, la cambi con una nuova, che sia certificata da GREENCUT.

Attraverso l'uso della cinghia della spalla, agganci l'unità sul suo lato destro. Regoli la lunghezza della cinghia in modo che la testa di taglio possa essere parallela al suolo.

ATTENZIONE



Si assicuri di usare una cinghia per la spalla e la protezione dello strumento di taglio. Se non sia così, è molto pericoloso scivolare o perdere l'equilibrio.

Utilizzi solo ricambi, accessori e materiali deperibili da GREENCUT. L'utilizzo di parti non originali, può influire sul funzionamento dello strumento e di conseguenza generare avarie e/o anomalie pericolose e superflue.

LAVORI DI TAGLIO



ATTENZIONE

1. Utilizzi sempre protezioni per gli occhi, come occhiali di sicurezza. Non si inclini mai sulla testata di taglio girevole. Le rocce o altri oggetti potrebbero colpirgli gli occhi e la faccia e provocargli lesioni personali gravi.

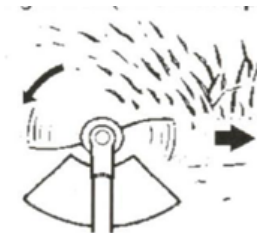

2. Mantenga sempre una posizione stabile quando lavori con l'unità.

TAGLIO DELL'ERBA E DELLE ERBACCE

Ricordi sempre che la punta del filo è tagliente. Otterrà migliori risultati se non sposterà il filo verso la zona di taglio. Lasci che l'unità si regoli al suo proprio ritmo.

1. Sostenga l'unità in modo che la testata si separi dalla terra e si inclini circa 20 gradi verso la direzione di rotazione
2. Lei può evitare gli elementi superflui catapultati con la rotazione da sinistra a destra.
3. Dipendendo dallo stato di crescita dell'erba dovrà utilizzare lo strumento in modo più intensivo o meno intensivo e con un regime del motore variabile.
4. Non muova mai l'unità bruscamente perché potrà perdere l'equilibrio o il controllo dell'unità.
5. Provi a controllare il movimento di taglio con la catena, invece di mettere il carico di lavoro sulle braccia e sulle mani.
6. Prenda precauzioni per evitare che i cavi, l'erba e le erbacce morte, secche, di fusto lungo si blocchino nell'asse della testata. Questi materiali possono ostruire la testata e causare uno scivolamento della frizione, che potrebbe danneggiare il sistema della frizione se si ripete con frequenza.

REGOLAZIONE DELLA LUNGHEZZA DEL FILO

Il suo decespugliatore è equipaggiato con una testata di taglio semi-automatica di nylon che permette all'operatore poter avanzare senza spegnere il motore. Quando la linea cambia in taglio, faccia che tocchi dolcemente la testata al suolo mentre il motore giri a massima velocità.

Ogno volta che la bobina colpisce, la linea avanza di circa 25 mm. Per un miglior effetto, mettere la testata su di un suolo duro. Evitare di colpire l'erba doppia o alta, perchè il motore potrebbe spegnersi a causa di un sovraccarico. Fare la linea destra e sinistra della stessa lunghezza quando si utilizza la testata con il filo di nylon..

Si assicuri di installare la protezione del taglio reale di GREENCUT per lo strumento quando si utilizza la testata con il filo di nylon. Se le lunghezze delle linee di destra e sinistra sono diverse, l'equilibrio della testata del filo di nylon si interrompe, dando come risultato l'aumento della vibrazione e danni al prodotto.

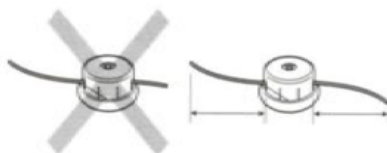

Se lei sente che la vibrazione aumenta o l'asse motore smuove la testata mentre si utilizza il filo di nylon, arresti immediatamente l'operazione, controlli che gli elementi seguenti, e corregga qualsiasi problema.

- Le lunghezze delle linee di destra e di sinistra sono significativamente diverse - Renderle della stessa lunghezza.
- Il coperchio si ritira- Si assicuri di installarlo di forma sicura.
- C'è una crepa o un danno esterno - Cambi la parte danneggiata.

Se la vibrazione o l'agitazione persiste anche dopo la riparazione, o se non può identificare la causa del problema, si metta in contatto con il suo distributore autorizzato GREENCUT per la riparazione. Non mantenere mai in funzione l'unità quando la vibrazione o lo scuotimento della scatola dell'asse dell'unità persiste.

TESTATA DI NYLON

- Il filo di nylon utilizza più potenza. Tenga in conto che la velocità di rotazione del motore in funzione sarà un 50% maggiore di quando utilizza la lama di metallo.
- Il tagliatore di nylon taglia l'erba con la stessa potenza di rotazione del cordone. Se prova a tagliare l'erba per la lunghezza del cordone in una sola passata, la velocità di rotazione si riduce dovuto alla resistenza e non potrà realizzare un buon taglio. Nel caso in cui esista una maggiore resistenza, allontani rapidamente il tagliatore di nylon dall'erba, aumenti la velocità di rotazione e tagli piccole quantità di erba in una sola passata.
- Se prova a tagliare l'erba girando il tagliatore in direzione contraria, cioè da sinistra a destra, l'erba tagliata verrà lanciata allontanandosi dal suo corpo; così eviterà sporcarsi i vestiti.

METODO DI TAGLIO

- (a) Utilizzi il taglio anteriore sinistro.
- (b) Guidare la lama da destra a sinistra con essa leggermente inclinata verso sinistra.
- (c) Quando sta potando una zona ampia, iniziare a lavorare dall'estremo sinistro per evitare l'interferenza dell'erba tagliata.
- (d) La lama può essere sfruttata per le erbacce, se la velocità del motore è troppo bassa, o la lama taglia eccessivamente in profondità. Regolare la velocità del motore e la profondità di taglio, in accordo alla condizione dell'oggetto.



ATTENZIONE

CONTROLLO DEL RIMBALZO

Se la macchina rimbalza all'indietro potrebbe causare lesioni personali gravi. Studi con attenzione questa sezione. È importante che lei comprenda cosa provoca il rimbalzo, come si può ridurre la possibilità di rimbalzo e come si può mantenere il controllo dell'unità se si causa un rimbalzo.

1. Cosa causa il rimbalzo?

Il rimbalzo può avvenire quando la lama di movimento tocchi un oggetto che non può essere tagliato. Questo contatto fa che la lama si fermi per un istante e dopo, all'improvviso si muovi o rimbalzi all'infuori dell'oggetto colpito.

L'operatore può perdere il controllo dell'unità e la lama può causare lesioni gravi all'operatore o alle persone che siano vicine se la lama fa contatto con qualsiasi parte del corpo.

2. Come si può ridurre la possibilità di rimbalzo?

- a. Riconoscere che può avvenire il rimbalzo. Mediante la compressione e la conoscenza del contraccolpo, lei può eliminare gli elementi sorpresa.
- b. Tagliare solamente erbe fibrose e prato. Non permetta che materiali che la lama non possa tagliare entrino in contatto con la lama, come viti alberate e cespugli o rocce, recinti, metalli, ecc.
- c. Stia preparato al rimbalzo se lei deve tagliare in luoghi in cui non è possibile vedere la lama di contatto, come nelle zone di densa vegetazione.
- d. Mantenga la lama affilata. Una lama non affilata farà aumentare la possibilità di rimbalzo.
- e. Eviti di far funzionare la lama a forte velocità. La lama può far rimbalzare il materiale tagliato se la lama viene utilizzata con una velocità maggiore a quella dovuta.
- f. Tagli solo da destra a sinistra.
- g. Mantenga la sua traiettoria di lavoro libera dal materiale tagliato e da altri residui.

3. Come mantenere il miglior controllo?

- a. Abbia una buona presa, salda sull'unità con le due mani. Una presa salda può aiutare a neutralizzare il rimbalzo. Mantenga le sue mani destra e sinistra completamente sui rispettivi manici.
- b. Mantenga i piedi separati in una postura comoda, stando preparato alla possibilità che l'unità potrebbe rimbalzare. Non oltrepassi i limiti. Mantenga una postura salda e l'equilibrio.

POTATORE

CINTURA DI FISSAGGIO

1. Fissi il gancio della cintura al tubo esteriore.
2. Porti la cintura in modo tale che il gancio si appendi alla sua mano destra.
3. Regoli la lunghezza della cintura per poter sostenere e maneggiare la macchina comodamente.

LIBERAZIONE DI EMERGENZA

In caso di emergenza, tiri con forza la linguetta bianca dell'aggancio. La macchina si sta sgancerà dalla cintura.

Non utilizzi mai il potatore con un angolo superiore a 60° per ridurre il pericolo di essere colpito dagli elementi che cadano durante il suo utilizzo.

Protegga sempre i suoi occhi e le orecchie. Raccomandiamo inoltre utilizzare una maschera di protezione per la faccia e gli occhi.

Utilizzi sempre un casco per ridurre il pericolo di lesioni quando sta utilizzando questo strumento.

Sostenga il potatore saldamente con entrambe le mani quando è in funzione.

Utilizzi guanti da lavoro antiscivolo e resistenti per migliorare la presa dell'asse della sega. Utilizzi indumenti adeguati che permettano la libertà di movimento. Non indossi mai pantaloni corti.

Tenga i piedi ben ubicati, in modo stabile e non provi ad avvicinarsi agli oggetti che non siano alla sua portata. Mantenga sempre l'equilibrio.

Utilizzi scarpe forti con suola antiscivolo in modo che i piedi si mantengano saldi al suolo. Si raccomanda utilizzare scarponi con punte d'acciaio.

Si assicuri che non ci sia nessuno in un perimetro di 15m da dove sta utilizzando il potatore per ridurre il pericolo di lesione causato per elementi che possano uscire sparati.

USO DELLA MACCHINA SENZA IL TUBO SUPERIORE

Se il tubo inferiore è sufficientemente lungo, può utilizzarlo senza il tubo superiore dipendendo dalle condizioni di lavoro.

OPERAZIONI COMUNI

Taglio standard: La migliore postura è collocando l'apparato formando un angolo di 60°, ma può utilizzare un altro angolo che si adegua alle sue necessità.

Taglio al di sopra di ostacoli: Grazie alla lunga portata del potatore, è possibile potare rami che si trovino al di sopra di ostacoli come potrebbero essere fiumi o laghi. L'angolo che deve formarsi in questo caso, dipende dalla posizione del ramo.

Tagli su di una piattaforma di lavoro: La lunga portata del potatore permette che si possa realizzare il taglio intorno al tronco senza pericolo che la piattaforma di lavoro danneggi gli altri rami. In questo caso, l'angolo dipende dalla posizione del ramo.

TECNICHE DI LAVORO

Taglio di distensione

Per evitare il distacco della corteccia dell'albero, la tensione di rinculo o la pressione della lama al tagliare rami spessi, faccia prima un taglio di distensione (1) nella parte inferiore del ramo.

Per realizzare questo taglio, collochi l'accessorio spostandolo verso la parte inferiore del ramo fino a raggiungere la punta della lama. Faccia il taglio trasversale (2).

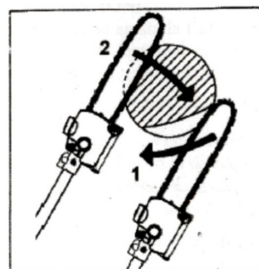

Taglio a filo di rami spessi

Se il diametro del ramo è maggiore di 10cm, tagli prima per la parte inferiore (3) e faccia un taglio trasversale a una distanza (A) di circa 25cm dal taglio finale. Dopo faccia il taglio a filo (4), iniziando con un taglio di distensione e terminando con il taglio trasversale.

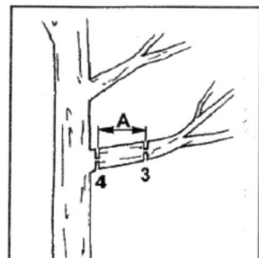

TAGLIASIEPI

REGOLAZIONE DELLO STRUMENTO DI TAGLIO DEL TAGLIASIEPI ARTICOLATO



ATTENZIONE!

Le lame sono molto affilate. Non afferrare le lame con le sue mani. Non sfiorare la lama con il corpo.

Non metta mai il motore in marcia o maneggi il tagliasiepi articolato quando lo strumento di taglio si trovi in posizione di immagazzinaggio/trasporto.



NOTA

Indossi sempre guanti quando lavori con un dispositivo di taglio o si trovi vicino a esso.

Collochiamo il tagliasiepi su di una superficie piana con il motore appoggiato sulla protezione del dispositivo del carburante. Si assicuri che la custodia protettiva della lama si trovi nella sua posizione.

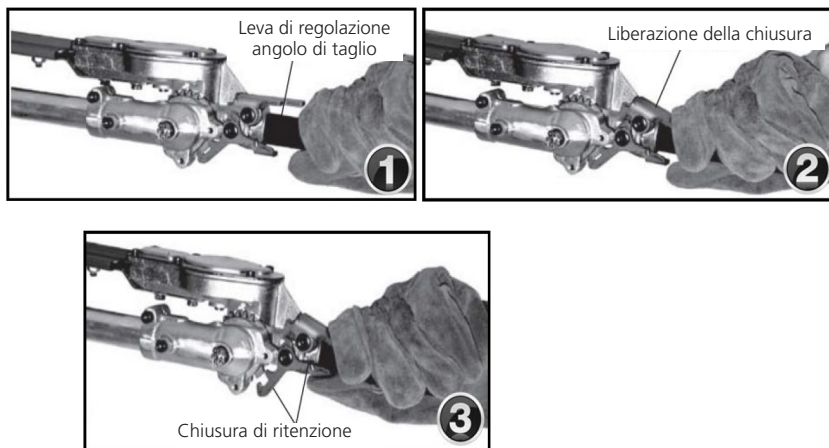

1. Con la sua mano destra sostenga l'asse che si trova subito dopo alla protezione della mani. Con la sua mano sinistra, afferrì la leva della regolazione che si trova sullo strumento di taglio. Vedere immagine 1.



ATTENZIONE!

La chiusura di sicurezza causa un bloccaggio che evita la liberazione della chiusura.

2. Con il dito indice della sua mano sinistra, prema il liberatore della chiusura. Con il pollice sinistro, prema la chiusura di ritenzione.
3. Mentre sostiene la chiusura di ritenzione, giri lo strumento di taglio utilizzando la leva della regolazione fino a che sia allineato con il tubo esterno (girare 180°).

4. Rilasci la chiusura di ritenzione e il liberatore della chiusura. Si assicuri che la chiusura di ritenzione e il liberatore di chiusura tornino nella posizione di chiusura.
5. Tolga la custodia delle lame. Ora può mettere in marcia il motore.



ATTENZIONE!

Non tocchi le lame quando il motore è in funzione. Le lame possono muoversi anche quando il motore sia al minimo.

Lo strumento di taglio può regolarsi fino a 10 posizioni: da 120° a 270° dal tubo esterno come si mostra nell'immagine. Vedere le istruzioni che seguono per regolare. Dopo ogni adeguamento, si assicuri sempre che la chiusura di ritenzione si trovi nella posizione di chiusura.

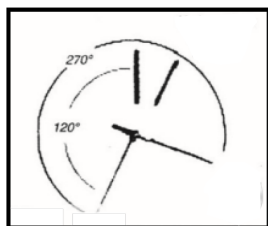

La lama può acquisire diverse posizioni

APPLICAZIONI

Non tagli mai rami al di sopra della sua testa. Faccia attenzione con i rami siccome possono rimbalzare una volta caduti a terra.

Postura di lavoro

Sostenga l'asse di controllo con la mano destra, e l'unità con la mano sinistra. Il braccio sinistro deve essere steso al fine di conseguire una posizione più comoda.



NOTA

Riposi se si senta stanco.

Preparativi

In primo luogo utilizzi cesoie di potatura per tagliare i rami più spessi.

Sequenza del taglio

Se fosse necessario un taglio radiale, tagli poco a poco in vari tempi.

Tecnica di taglio

Taglio verticale:

Muova la lama verso l'alto e verso il basso formando un arco a seconda di come si sposti lungo la siepe. Utilizzi entrambi i lati della lama.

Taglio orizzontale:

Sostenga la lama formando un angolo da 0° a 10° mentre fa girare il tagliasiеpi orizzontalmente. Muova la lama formando un arco verso l'interno della siepe in modo che gli scarti rimangano sparsi per il suolo.

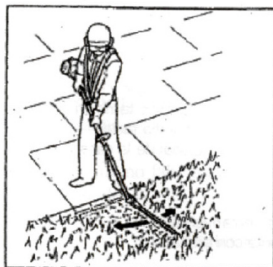
***Taglio orizzontale***

Taglio al livello del suolo stando in piedi

***Taglio al di sopra della testa***

Sostenga la macchina in posizione verticale con la lama formando un angolo di 90° per tagliare la parte più alta di una siepe.

***Taglio verticale***

Taglio senza stare direttamente vicino alla siepe; es. aiuola tra la persona che maneggia lo strumento e la siepe.

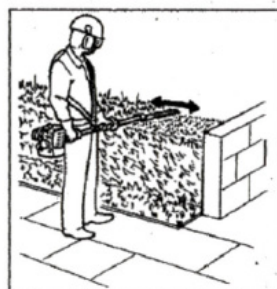
***Taglio orizzontale***

Taglio senza stare direttamente davanti alla siepe; es. Al di sopra di un'aiuola.

MANUTENZIONE

MISURE DI SICUREZZA



ATTENZIONE!

- Prima di terminare qualsiasi lavoro di manutenzione, riparazione o pulizia della macchina, si assicuri che il motore e lo strumento di taglio siano completamente spenti. Sconnetta il cavo della candela prima di realizzare i lavori di riparazione o manutenzione.
- Avviare il motore senza il silenziatore o con un silenziatore danneggiato o installato male può aumentare il rumore in modo tale che può causarle anche la perdita dell'udito.
- Mai avvii il motore se il silenziatore e il recuperatore di scintille non siano dovutamente installati o non funzionino adeguatamente. Si assicuri che il silenziatore sia ben regolato e in buono stato. Un silenziatore consumato o danneggiato suppone un pericolo di incendio e può provocare anche una perdita dell'udito.
- Porti a termine le operazioni di manutenzione e controllo con regolarità. Nel caso in cui debba sostituire qualche pezzo o che debba effettuare lavori di riparazione o manutenzione non descritti in questo manuale, si metta in contatto con il rappresentante del servizio tecnico più vicino.
- In nessuna circostanza dovrà smontare il decespugliatore né modificarlo in nessun modo siccome potrebbe rompersi o funzionare inadeguatamente.
- Assicursi di spegnere sempre il motore prima di realizzare qualsiasi lavoro di manutenzione o di controllo.
- Quando affila, sostituisca o collochi la lama; porti sempre l'attrezzatura e gli strumenti adeguati per evitare lesioni.
- Quando sostituisce la lama o qualsiasi altro pezzo o quando cambia l'olio o qualsiasi altro lubrificante, si assicuri sempre di utilizzare solo i prodotti certificati e i ricambi originali.

MANUTENZIONE GENERALE

MANUTENZIONE QUOTIDIANA

- Prima di iniziare la giornata di lavoro, segua i passi seguenti:
- Pulire la sporcizia e i resti accumulati nel motore, controllare e pulire le alette di refrigerazione e il filtro dell'aria per evitare la sua ostruzione.
- Tolga con attenzione la sporcizia e i resti accumulati nel silenziatore e del serbatoio di carburante. Un accumulo di sporcizia in queste zone può causare surriscaldamento del motore, fuoco o usura precoce.
- Controlli che non manchi nessuna vite o componente e che non siano allentati.
- Si assicuri che lo strumento di taglio sia pulito e ben regolato.
- Controlli l'apparato nella sua totalità se ci siano fughe di benzina o lubrificante.
- Si assicuri che tutte le viti, perni o dadi siano ben stretti (eccetto le viti di regolazione del carburatore).

MANUTENZIONE OGNI 10 ORE



ATTENZIONE!

Non utilizzi la macchina se il filtro dell'aria è danneggiato o bagnato.

Ogni 10 ore di lavoro (con più frequenza in ambienti polverosi o sporchi):

Tolga il filtro dell'aria dalla sua scatola di protezione e lo pulisca con acqua e sapone. Sciacquarlo e asciugarlo bene. Aggiungere alcune gocce di olio al suo interno e collocarlo di nuovo.

MANUTENZIONE OGNI 10/15 ORE



ATTENZIONE!

Prima di togliere la candela, pulire bene la zona che la circonda per evitare che la polvere e i resti di sporcizia entrino nelle parti interne del motore.

Ogni 10/15 ore di lavoro:

Tolga e pulisca la candela. Vedere immagine 35. Stringa la separazione interelettrodica della candela a 0.6-0.7mm. Cambi la candela se fosse necessario.

Controllare stringere bulloneria.

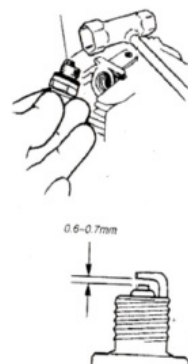

	Sistema/Componenti	Procedimento	Prima dell'uso	Ogni 10/15 ore	Ogni 50 ore	Ogni 100 ore	NOTE
Motore	Fughe di carburante, perdita di carburante	Pulire	X	X			Controllare stato generale
	Serbatoio di carburante, filtro dell'aria, filtro del carburante.	Ispezionare, pulire		X			Sostituire se è necessario
	Regolatore della velocità del minimo	Consultare la velocità di regolazione del minimo		X			Sostituire il carburatore se è necessario
	Candela	Pulire o regolare il tappo		X			GAP 0.6 0.7 mm (0.25 in) sostituire se necessario
	Alette del cilindro, presa d'aria di refrigerazione	Pulire	X		X		
	Scarico, parascintille, tubo di scarico.	Pulire	X		X		
Asse	Acceleratore, interruttore di arresto	Controllare l'operazione	X				Eccetto regolare le viti
	Parti taglienti	Sostituire se qualcosa è in cattivo stato	X				
	Trasmissione	Lubrificare		X			
	Viti, dadi...	Stringere/sostituire	X				
	Protezione per lo strumento di taglio	Si assicuri di regolarlo	X				
	Asse flessibile	Lubrificare, sigillare		X			

CANDELA

Mantenere la candela e le connessione strette e pulite.

LAMA

- Affilare ogni estremo della lama e si assicuri che l'angolo inferiore sia arrotondato.
- Non raffreddare la lama con acqua siccome potrebbe rompersi.

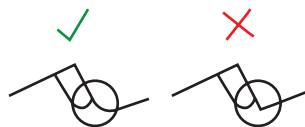

SCATOLA DI INGRANAGGI

- Lubrifici la scatola di ingranaggi ogni 25 ore di uso. Togli i supporti di taglio per poter togliere il grasso accumulato.

POTATORE

OGNI 50 ORE DI FUNZIONAMENTO

(Con più frequenza in ambienti polverosi o sporchi)

- Togli e pulisca la copertura del cilindro e pulisca anche la sporcizia e i residui accumulati nelle alette di refrigerazione del cilindro.
- Togli la copertura del pignone e la controlli nel caso abbia troppa sporcizia, resti accumulati o sia consumata. Togli la lama e pulisca la fessura. Se il pignone è molto consumato, lo cambi con uno nuovo.

* Lubrifici la scatola di ingranaggi. Per realizzare questa operazione, prima togli la scatola di ingranaggi del tubo superiore esterno come viene descritto a continuazione:

Accessorio per il lubrificante

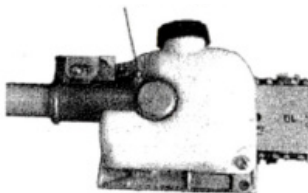

1. Segua le istruzioni della sezione “Smontaggio delle parti del potatore” per togliere il tubo superiore della scatola di ingranaggi.
2. Utilizzi l’ingrassatore a leva o un ingrassatore con base al litio (10 grammi circa) nell’accessorio per il lubrificante fino a che il lubrificante vecchio esca dalla scatola di ingranaggi. Ciò si può vedere nella cavità esterna del tubo. Pulisca l’eccesso di lubrificante e collochi nuovamente la scatola di ingranaggi nel tubo esterno.



ATTENZIONE!

Si assicuri che non abbia perforato il condotto del carburante con l’estremo del cavo del gancio. Il condotto è molto delicato e si danneggia con facilità.

* Utilizzi un cavo con gancio per estrarre il filtro del carburante dall’interno del serbatoio di carburante (Immagine 38). Controlli il filtro del carburante in cerca di residui di sporcizia. Lo sostituisca con uno nuovo se fosse necessario. Prima di ricollocare il filtro, controlli il condotto del carburante. Se trovi qualsiasi danno o deterioramento, non utilizzi la macchina fino a che non sia controllata da un tecnico specializzato.



AFFILATURA DELLA CATENA

Quando le punte della lama si smussano, si possono affilare nuovamente con una lima. Per far sì che la lama sia stabile, le punte devono essere affilate allo stesso modo.

Inoltre, controlli la catena per regolarla correttamente (con più frequenza se la catena è nuova). La catena deve essere stretta ma deve scivolare con facilità.

Istruzioni di affilatura



NOTA

Limi tutte le lame con lo stesso angolo e profondità!
Un’affilatura disuguale può causare che la sega vibri o tagli inadeguatamente.

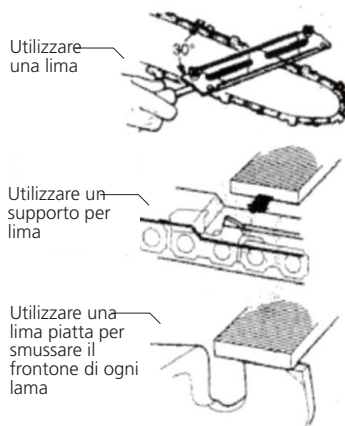

1. Con una lima rotonda di 4,5mm, affili tutte le lame con un angolo di 30°. Si assicuri che sostenga una quinta parte (20%) del diametro della lima al di sopra della placca superiore delle lame.

**NOTA**

Per un'affilatura di qualità degli angoli, utilizzi un supporto per la lima.

2. Dopo aver affilato tutte le lame, utilizzi un calibro di profondità da carpentiere.
3. Se è necessario, limi più in profondità le fessure fino a 0,5mm. Utilizzi una lima piatta.
4. Quando la profondità è la corretta, utilizzi una lima piatta per smussare le lame e che assumano nuovamente la loro curvatura e angolo originali.

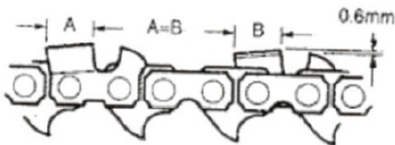
Tecnica corretta di limatura

Mantenga uguale la lunghezza delle lame.

Problema di limatura

- **Angolo della placca superiore inferiore al raccomandato**



Causa: Lima sostenuta con un angolo inferiore al raccomandato.
Effetto: Taglio lento. È necessario esercitare uno sforzo maggiore.
Soluzione: Limare le lame con l'angolo raccomandato.

- **Angolo della placca superiore al raccomandato**



Causa: Lima sostenuta con un angolo superiore al raccomandato.
Effetto: Taglio molto affilato. Si consumerà in fretta. Taglio inadeguato e impreciso.
Soluzione: Limare le lame con l'angolo raccomandato.

- **Gancio nella placca laterale della lama**



Causa: Lima sostenuta debolmente o eccessivamente piccola.
Effetto: Taglio grezzo. Bloccaggio della catena. Usura rapida delle lame.
Soluzione: Limare le lame con l'angolo raccomandato. Controllare la grandezza della lama.

- **Poca inclinazione della placca laterale della lama**



Causa: Fissaggio della lima eccessivamente alto o lima eccessivamente lunga.
Effetto: Le lame non oltrepassano il legno. Taglio lento. Si deve forzare la catena per far si che tagli. C'è molta usura.
Soluzione: Limare le lame con l'angolo raccomandato. Controllare la grandezza della lima.

- **Calibratore di profondità alto**



Causa: Non è stato mai limato.
Effetto: Taglio lento. La catena è forzata per far si che tagli. Può causare un peso eccessivo sopra la sega.
Soluzione: Abbassare il calibratore allo stato raccomandato.

- **Calibratore di profondità basso**



Causa: Posizione sbagliata del calibratore o calibratore inesistente.
Effetto: Taglio rude. La catena si blocca. La sega non può oltrepassare il legno con la catena. Usura eccessiva. Usura eccessiva della base delle lame.
Soluzione: Se il calibratore di profondità è eccessivamente basso, la catena è inutile.

TAGLIASIEPI

MANUTENZIONE QUOTIDIANA



ATTENZIONE!

Indossi sempre i guanti quando lavori con un dispositivo di taglio o si trovi vicino ad esso.

- Pulisca la sporcizia e i resti accumulati delle lame del tagliasiepi. Lubrifici le lame prima di utilizzarle e al riempire il serbatoio del carburante.
- Verifichi che non manchi nessun dado o pezzo. Si assicuri che lo strumento di taglio sia ben stretto.
- Controlli l'apparato nella sua totalità nel caso in cui ci siano macchie di carburante o lubrificante.
- Si assicuri che tutti i bulloni, perni e viti siano ben stretti (eccetto le viti di regolazione del carburatore).



ATTENZIONE!

Prima di terminare qualsiasi lavoro di manutenzione, riparazione o pulizia della macchina, si assicuri che il motore e lo strumento di taglio siano completamente spenti.

Stacchi il cavo della candela prima di realizzare operazioni di riparazione o di manutenzione.



ATTENZIONE!

Le parti non originali possono non funzionare adeguatamente con la sua unità e possono causare danni alla macchina o lesioni personali.

MANUTENZIONE OGNI 50 ORE

(con più frequenza in ambienti polverosi o sporchi).

- Tolga e pulisca la copertura del cilindro e pulisca anche la sporcizia e i residui accumulati nelle alette di refrigerazione del cilindro.
- Lubrifici la scatola degli ingranaggi. Per realizzare questa operazione, prima tolga la scatola degli ingranaggi del tubo esterno.

RILEVAMENTO E IDENTIFICAZIONE DI ERRORE

CASO 1. ERRORE NELL'ACCENSIONE

VERIFICARE	CAUSE PROBABILI	AZIONE
Serbatoio del carburante	Carburante incorretto	Togliere e utilizzare il carburante corretto
Filtro del carburante	Il filtro del carburante è ostruito	Pulire
Vite di regolazione del carburatore	Fuori dal rango normale	Regolazione al rango normale
Non ci sono scintille	La candela è sporca / separazione degli elettrodi non corretta	Pulire / Asciugare correttamente (distanza 0.6-0.7 mm)
Candela	Scollegata	Stringere nuovamente

CASO 2. IL MOTORE SI AVVIA MA SI SPEGNE / È DIFFICILE RIAVVIARLO

VERIFICARE	CAUSE PROBABILI	AZIONE
Serbatoio del carburante	Carburante incorretto o carburante bloccato	Togliere e utilizzare il carburante corretto
Vite di regolazione del carburatore	Fuori dal rango normale	Regolazione al rango normale
Lo scarico, cilindro (condotto di scarico)	Il carbone si accumula	Pulire immediatamente
Filtro dell'aria	Bloccaggio della polvere	Lavare
Alette del cilindro, coperchio della ventola	Bloccaggio della polvere	Pulire

Nel caso in cui non può risolvere il problema, si ponga in contatto con il servizio tecnico.

TRASPORTO

Non sollevare o trasportare la macchina mentre il motore è in funzione. E' sempre necessario anche spegnere il motore prima di trasportare la macchina tra le diverse aree di lavoro.

Una volta spenta la macchina, aspettate 5 minuti (affinchè si raffreddi) prima di trasportarla.

Trasportare sempre la macchina con il motore spento, indossando l'imbracatura e con la protezione del disco montata. Tenere la macchina sempre alta da terra.

Se si trasporta la macchina all'interno di un veicolo, fissatela saldamente per evitare scivolamenti o ribaltamenti della stessa.

TRASPORTO DEL TAGLIASIEPI



ATTENZIONE!

Non metta mai il motore in marcia quando regoli lo strumento di taglio nella posizione di immagazzinaggio.

1. Con il motore spento, collochi la custodia protettiva sulla lama.
2. Giri lo strumento di taglio fino a che sia allineato con il tubo. Si assicuri che la chiusura di ritenzione torni nella posizione di chiusura. Vedere immagine 1.
3. Si assicuri che la custodia protettiva della lama sia ben collocata coprendo la lama prima del suo immagazzinaggio o trasporto.



IMMAGAZZINAGGIO

Aspettare 5 minuti (dopo che la macchina è spenta) in modo che la macchina si raffreddi prima di riporla. Il tubo di scarico della macchina rimane caldo dopo l'arresto del motore. Non conservate mai la macchina in prossimità di materiali infiammabili (erba secca, legno...), gas o combustibile.

Conservate la macchina inutilizzata in un luogo sicuro e fuori dalla portata dei bambini, in modo da non mettere in pericolo nessuna persona. La macchina inutilizzata deve essere sempre tenuta pulita, e posta sopra una superficie piana. Conservate la macchina in un luogo dove la temperatura sia compresa tra gli 0° C e i 45° C.

Prima di riporre la macchina, eseguite sempre la manutenzione. Riporre sempre la macchina con la protezione montata sulla lama.

Se si conserva la macchina in un ambiente chiuso, vuotate il serbatoio dell'olio dal momento che i vapori rischiano di entrare in contatto con una fiamma o un corpo caldo e infiammarsi. Se il serbatoio del carburante deve essere svuotato questo dovrebbe essere fatto fuori e seguendo la normativa riciclaggio.

Per ridurre il pericolo di incendio, mantenere il motore, il silenziatore ed il serbatoio del carburante puliti, eliminando i resti di materiale tagliato, olio e grasso.

IMMAGAZZINAGGIO DURANTE LUNGHI PERIODI

Quando la macchina non verrà utilizzata durante 30 giorni o più, segua i seguenti passi:

- Pulisca le parti esterne a fondo e applichi uno strato fine d'olio a tutte le superfici metalliche.



ATTENZIONE!

Svuoti tutto il liquido del carburatore e del serbatoio del carburante.



ATTENZIONE!

I carburanti immagazzinati devono essere stabilizzati con uno stabilizzatore. Tolga la candela e versi circa 3cm³ d'olio dentro del cilindro attraverso dell'orifizio della candela. Lentamente rilasci il motorino d'avviamento di rinculo 2 o 3 volte in modo che l'olio possa coprire l'interno del motore. Riponga la candela.

- Prima di immagazzinare la macchina, ripari o sostituisca qualsiasi pezzo consumato o danneggiato. Si assicuri che la protezione sia al suo posto.
- Tolga il filtro dell'aria del carburatore e lo pulisca a fondo con acqua e sapone. Lo sciacqui e lo asciughi bene. Aggiunga qualche goccia d'olio e lo collochi al suo posto.
- Immagazzini la macchina in un posto pulito e lontano dalla polvere.
- Allentare il perno del morsetto della scatola di ingranaggi.
- Ritirare il perno divisorio della scatola di ingranaggi.
- Tolga la scatola di ingranaggi dal tubo. Con l'aiuto di una pistola per lubrificare, pompi un ingrassatore con base di litio (10g circa) nell'accessorio per il lubrificante fino a che il lubrificante anteriore esca dalla scatola di ingranaggi (Immagine 1). Il lubrificante espulso potrà vedersi nella cavità esterna del tubo. Ricollochi la scatola degli ingranaggi nel tubo esterno. Si assicuri che il perno divisorio si inserisca nell'orifizio del tubo esterno. Stringa entrambi i perni.

**ATTENZIONE!**

Non tolga la guarnizione di regolazione a forma di D del morsetto della scatola di ingranaggi. La guarnizione di regolazione evita danni che possano causarsi se si tende troppo la vite del morsetto del tubo.

IT

SMALTIMENTO / RICICLAGGIO

Quando desidera disfarsi della macchina, dell'olio o del combustibile, si assicuri di seguire le leggi locali.

Protegga l'ambiente. Ricicli l'olio usato in un punto di riciclaggio specifico. Non versare l'olio usato nelle tuberie, nella terra, nei fiumi, nei laghi o nel mare.

Si sbarazzi dell'apparato in maniera ecologica. Non gettare la macchina nei rifiuti domestici. I suoi componenti plastici e metallici possono essere classificati e riciclati.

I materiali utilizzati per l'imballaggio della macchina sono riciclabili: per favore, li depositi nel contenitore adeguato.

GARANZIA

Questo prodotto ha una garanzia di 2 anni valida dalla data d'acquisto.

La garanzia copre i guasti e le disfunzioni della macchina sempre che sia usata concordemente agli usi indicati e alle istruzioni del manuale. Per richiedere la garanzia è necessaria la ricevuta dell'acquisto (ticket o fattura) e il prodotto deve essere integro e con tutti i suoi accessori.

La garanzia non copre le rotture causate per l'usura abituale, una scarsa manutenzione, negligenza, assemblaggio incorretto o un uso inadeguato (colpi, non rispetto dei consigli per l'alimentazione elettrica, immagazzinamento, condizioni d'uso...).

Sono escluse dalla garanzia anche le rotture causate dall'uso di ricambi non originali o non adeguati all'assemblaggio o modifiche dell'apparato.